



Арматура и инструмент для самонесущего изолированного провода





Содержание

Арматура для СИП	2
Зажимы ответвительные изолированные ЗОИ	3
Гильзы изолированные ГИН для самонесущих изолированных проводов с несущей нейтралью	4
Гильзы изолированные ГИФ для самонесущих изолированных проводов с несущей нейтралью	4
Гильзы изолированные ГИА для абонентской линии СИП	5
Наконечники герметичные изолированные типа НИМ	5
Зажимы анкерные ЗАН для систем с изолированной несущей нейтралью	6
Зажимы анкерные абонентские ЗАБ и ЗАБу для самонесущих изолированных систем проводов	7
Промежуточные зажимы КОПМ, ЗПН, ЗАБу	8
Кронштейн анкерный КАМ-4000	9
Лента бандажная ЛМ-50, скрепы СГ-20, СУ-20	9
Комплект фасадного крепления КФК	10
Хомуты для самонесущих изолированных проводов ХС	10
Колпачки герметичные КИ	11
Габаритные размеры	12
Инструмент для СИП	16
Ролик раскаточный POP 1700	17
Пистолет для хомутов ПКХ-519	17
Инструмент для натяжения и резки бандажной ленты ИНСЛ-1	18
Инструмент для резки провода СИП	20
Габаритные размеры	22
Типовая схема ВЛ 0,4 кВ на основе провода СИП	23

Арматура для СИП

Арматура для самонесущих изолированных проводов предназначена для соединения и подвески ВЛ до 1 кВ. Арматура для СИП торговой марки ИЭК соответствует ТУ 3449-007-18461115-2009.



Преимущества





- Провода защищены от схлестывания, на проводах практически не образуется наледь.
- Существенно ограничен несанкционированный отбор электроэнергии.
- Исключено воровство проводов, так как они не подлежат вторичной переработке.
- Возможны подключение абонентов и новые ответвления под напряжением.
- Простота монтажных работ и соответственно уменьшение сроков их проведения.
- Высокая механическая прочность проводов.
- Пожаробезопасность, основанная на исключении короткого замыкания при схлестывании.
- Снижение энергопотерь в ЛЭП за счет уменьшения реактивного сопротивления изолированного провода по сравнению с «голым».
- Возможность прокладки СИП по фасадам зданий, а также совместной подвески с проводами низкого, высокого напряжения, линиями связи, что дает существенную экономию на опорах.

Технические характеристики

Материал:	Металлический сплав, устойчивый к воздействию коррозии. Полимер, устойчивый к ультрафиолетовому излучению и погодноклиматическим условиям
Эксплуатационные свойства:	разрушающая нагрузка арматуры меньше разрушающей нагрузки самонесущего изолированного провода
Диапазон рабочих температур, °С:	-50 ÷ +80
Температура монтажа °С :	-15 ÷ +60

Зажимы ответвительные изолированные ЗОИ

Зажимы ЗОИ предназначены для соединения и ответвления фазных и нулевых самонесущих изолированных проводов напряжением до 1 кВ, а также для ответвления абонентских проводников (проводов освещения). При затягивании болтов ножи контактной пластины образуют надежный электрический контакт, прокалывая изоляцию магистрального проводника и проводника ответвления. При достижении определенного усилия, достаточного для создания надежного электрического контакта, происходит срыв головки затягиваемого болта. Для удобства монтажа и транспортировки каждый болт обвальцован для предотвращения возможного разъединения составных частей. Конструкция зажима обеспечивает герметичность соединения и надежный электрический контакт, что подтверждено испытаниями, во время которых зажим погружался на глубину 1 метр на 1 минуту при подаче переменного напряжения 6 кВ частотой 50 Гц. Корпус зажима выполнен из механически прочного термопластика, армированного стекловолокном.

	Наименование	Болт	Момент затяжки, Н*м	Сечение магистрали/сечение ответвления, мм ²	Масса, кг	Количество в групповой упаковке, шт.	Артикул
	ЗОИ 16-70/1,5-10 (P6, P616, EP95-13, SLIW11.1)	M6	9	16-70/1,5-10	0,05	35	UZA-11-D01-D10
	ЗОИ 16-95/2,5-35 (P645, P2X-95, SLIW15.1)	M8	15	16-95/2,5-35	0,12	18	UZA-11-D02-D35
	ЗОИ 25-95/25-95 (P70, P95, P3X-95, SLIW17.1)	M8	18	25-95/25-95	0,12	18	UZA-11-D25-D95
	ЗОИ 35-150/6-35 (P645, P2R-150)	M8	17	35-150/6-35	0,14	1	UZA-11-D06-D150
	ЗОИ 35-150/35-150 (P70, P95, P4X-150D)	2×M8	20	35-150/35-150	0,37	1	UZA-11-D35-D150



Гильзы изолированные ГИН для самонесущих изолированных проводов с несущей нейтралью

Гильзы ГИН для проводов несущей нейтрали служат для механического и электрического соединения проводов нейтрали в системах СИП с несущей нейтралью. Применимы для алюминиевых многопроволочных проводов; определенному сечению провода соответствует определенный цвет герметизирующего кольца. Внутренняя полость алюминиевой части заполнена контактной смазкой, предохраняющей поверхность алюминия от окисления, снижающей контактное сопротивление, что приводит к значительному снижению потерь электроэнергии. Изоляционным материалом является полимер, устойчивый к ультрафиолетовому излучению и погоднo-климатическим условиям. Для несущих проводов допустимые механические нагрузки на опрессованное соединение составляют 95% прочности несущей нейтрали.

Арматура для СИП



Наименование	Сечение СИП, мм ²		Цвет герметизирующего кольца		Тип матрицы для опрессовки гильз	Количество в групповой упаковке, шт.	Артикул
	левая часть	правая часть	левая часть	правая часть			
ГИН 54 (MJPT 54N)	54	54	черный	черный	E173	10	UZA-24-D54-D54
ГИН 54-70 (MJPT 54-70N)	70	54	белый	черный	E173	10	UZA-24-D54-D70
ГИН 70 (MJPT 70N)	70	70	белый	белый	E173	10	UZA-24-D70-D70
ГИН 95 (MJPT 95N)	95	95	серый	серый	E215	10	UZA-24-D95-D95

Гильзы изолированные ГИФ для самонесущих изолированных проводов с несущей нейтралью

Гильзы ГИФ в системах СИП с несущей нейтралью служат для механического и электрического соединения фазных проводов. Применимы для алюминиевых многопроволочных проводов; определенному сечению провода соответствует определенный цвет герметизирующего кольца. Внутренняя полость алюминиевой части заполнена контактной смазкой, предохраняющей поверхность алюминия от окисления, снижающей контактное сопротивление, что приводит к значительному снижению потерь электроэнергии. Изоляционным материалом является полимер, устойчивый к ультрафиолетовому излучению и погоднo-климатическим условиям. Для несущих проводов допустимые механические нагрузки на опрессованное соединение составляют 60% прочности несущей нейтрали.



Наименование	Сечение СИП, мм ²		Цвет герметизирующего кольца		Тип матрицы для опрессовки гильз	Количество в групповой упаковке, шт.	Артикул
	левая часть	правая часть	левая часть	правая часть			
ГИФ 16 (MJPT 16)	16	16	синий	синий	E 173	10	UZA-23-D16
ГИФ 25 (MJPT 25)	25	25	оранжевый	оранжевый	E 173	10	UZA-23-D25
ГИФ 35 (MJPT 35)	35	35	красный	красный	E 173	10	UZA-23-D35
ГИФ 50 (MJPT 50)	50	50	желтый	желтый	E 173	10	UZA-23-D50
ГИФ 70 (MJPT 70)	70	70	белый	белый	E 173	10	UZA-23-D70
ГИФ 95 (MJPT 95)	95	95	серый	серый	E 173	10	UZA-23-D95

Гильзы изолированные ГИА для абонентской линии СИП

Гильзы ГИА для самонесущих проводов служат для механического и электрического соединения самонесущих проводов. Применимы для алюминиевых и медных многопроволочных проводов; определенному сечению провода соответствует определенный цвет герметизирующего кольца. Внутренняя полость алюминиевой части заполнена контактной смазкой, предохраняющей поверхность алюминия от окисления, снижающей контактное сопротивление, что приводит к значительному снижению потерь электроэнергии, а также обеспечивающей надежный электрический контакт в системе медь-алюминий, защищающий место соединения от контактной электрохимической коррозии. Изоляционным материалом является полимер, устойчивый к ультрафиолетовому излучению и погоднo-климатическим условиям. Для несущих проводов допустимые механические нагрузки на опрессованное соединение составляют 40% прочности провода при присоединении провода СИП и 20% – в случае опрессовывания медного проводника.



Наименование	Сечение СИП, мм ²		Цвет герметизирующего кольца		Тип матрицы для опрессовки гильз	Количество в групповой упаковке, шт.	Артикул
	левая часть	правая часть	левая часть	правая часть			
ГИА 10-16 (МРВ 10-16)	16	10	синий	зеленый	E140	10	UZA-22-D10-D16
ГИА 16 (МРВ 16)	16	16	синий	синий	E140	10	UZA-22-D16-D16
ГИА 16-25 (МРВ 16-25)	25	16	оранжевый	синий	E140	10	UZA-22-D16-D25
ГИА 25 (МРВ 25)	25	25	оранжевый	оранжевый	E140	10	UZA-22-D25-D25

Наконечники герметичные изолированные типа НИМ

Наконечники НИМ применимы для алюминиевых и медных многопроволочных проводов. Предназначены для герметичного оконцевания многожильных проводов опрессовкой. Каждому сечению соответствует определенный цвет герметизирующего кольца. Внутренняя полость алюминиевой части заполнена контактной смазкой, предохраняющей поверхность металла от окисления, снижающей контактное сопротивление, что приводит к значительному снижению потерь электроэнергии, а также обеспечивающей надежный электрический контакт в системе медь-алюминий, защищающий место соединения от контактной электрохимической коррозии. Изоляционным материалом является полимер, устойчивый к ультрафиолетовому излучению и погоднo-климатическим условиям.

Для несущих проводов допустимые механические нагрузки на опрессованное соединение составляют:

- 1200 Н для сечений 16 и 25 мм²;
- 2500 Н для сечений 35, 50, 54, 70, 95 мм².



Наименование	Сечение СИП, мм ²	Цвет герметизирующего кольца	Тип матрицы для опрессовки гильз	Количество в групповой упаковке, шт.	Артикул
НИМ 16 (СРТАУ 16)	16	синий	E140	50	UZA-25-D16
НИМ 25(СРТАУ 25)	25	оранжевый	E173	30	UZA-25-D25
НИМ 35(СРТАУ 35)	35	красный	E173	30	UZA-25-D35
НИМ 50(СРТАУ 50)	50	желтый	E173	20	UZA-25-D50
НИМ 54(СРТАУ 54)	54	черный	E173	20	UZA-25-D54
НИМ 70(СРТАУ 70)	70	белый	E173	10	UZA-25-D70
НИМ 95(СРТАУ 95)	95	серый	E173	10	UZA-25-D95



Зажимы анкерные ЗАН для систем с изолированной несущей нейтралью

Зажимы ЗАН предназначены для самонесущей изолированной системы проводов с изолированной несущей нейтралью. Корпус зажима выполнен из устойчивого к действию коррозии алюминиевого сплава, в который вкладываются саморегулируемые клинья из полимера, устойчивого к ультрафиолетовому излучению и погоднo-климатическим условиям. Особый рельеф поверхности клиньев обеспечивает надежную фиксацию проводника, препятствуя его выскальзыванию, не повреждая при этом изоляцию провода. Изделие не требует инструмента для монтажа и не содержит выпадающих деталей.

Арматура для СИП

	Наименование	Рабочая нагрузка, кгс/Н	Разрушающая нагрузка, кгс/Н	Сечение несущей нейтрали, мм ²	Масса, кг	Количество в упаковке, шт.	Артикул
	ЗАН 16-35/1000 (РА 1000)	300/2942	1000/9806	16–35	0,35	1	UZA-14-D16-D35-1000
	ЗАН 50-70/1500 (РА 1500)	500/4903	1500/14708	50–70	0,40	1	UZA-14-D50-D70-1500

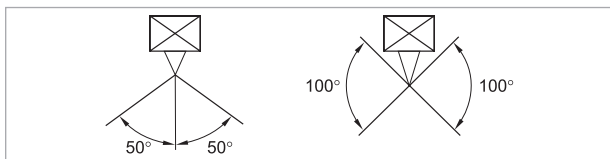

Максимальный угол отклонения для одинарного анкерного крепления – 50°, для двойного анкерного крепления – 100°.

Зажимы анкерные абонентские ЗАБ и ЗАБу для самонесущих изолированных систем проводов

Зажимы анкерные ЗАБ и ЗАБу предназначены для анкерных креплений двух или четырех самонесущих изолированных проводов абонентов. Особый рельеф поверхности клиньев обеспечивает надежную фиксацию проводника, препятствуя его выскальзыванию, не повреждая при этом изоляцию провода. Все детали выполнены из полимеров, устойчивых к ультрафиолетовому излучению и погоднo-климатическим условиям.

Зажим ЗАБ 16-25 не требует инструмента для монтажа, а легко снимаемая дужка зажима позволяет крепить его к кронштейнам и крюкам. Длина дужки варьируется от 90 до 150 мм, она также снабжена дополнительным фиксатором, не позволяющим ей выскочить из клинового нажима, например, во время повышенных ветровых нагрузок.

Корпус зажима анкерного ЗАБ 4×16-35 выполнен из двух пластин из алюминиевого сплава, устойчивого к воздействию коррозии, в который вложены полимерные клинья. Легко извлекаемая дужка кронштейна позволяет крепить зажим к кронштейнам и крюкам. Специальные фиксаторы дужки не позволяют ей выскочить из клинового зажима.

Зажим анкерный ЗАБу 4×10-35 изготовлен из стали горячего цинкования, устойчивой к коррозии, и полимеров. Конструкция зажима позволяет легко превратить его в промежуточный (поддерживающий) зажим поворотом фиксирующего элемента на 90°, для этого нужно лишь немного ослабить болт.

Наименование	Разрушающая нагрузка, кгс/Н	Диапазон сечений проводников, мм ²		Усилие затяжки болта, Н·м	Масса, кг	Количество в упаковке, шт.	Артикул
		min	max				
ЗАБ 16-25 (РА25x100)	200/1961	2×16	4×25	—	0,14	1	UZA-14-D16-D25
ЗАБ 4×16-35 (SO 158)	300/2942	2×16*	4×35	22	0,1	1	UZA-14-D16-D35
ЗАБу 4×10-35 (HEL-5505)	1223/12000**	2×10	4×35	40	0,5	1	UZA-14-D10-D35

* В том случае, если разрушающая нагрузка для двухпроводной системы не менее 3,8 кН, если же разрушающая нагрузка для системы менее 3,8 кН, минимальный провод – 2×25.

** Для ЗАБу 4×10-35 (HEL-5505) указана не разрушающая нагрузка, а прочность закрепления фиксации проводов в зажиме.



Промежуточные зажимы КОПМ, ЗПН, ЗАБу

Промежуточные поддерживающие зажимы предназначены для крепления изолированной несущей нейтрали СИП до 1 кВ. Нейтраль фиксируется регулируемым зажимом. Подвижное соединение позволяет зажиму двигаться в продольном и поперечном направлениях. Комплект промежуточной подвески КОПМ 1500 представляет собой кронштейн с выступом в верхней части, не позволяющий зажиму перейти в верхнее положение. Кронштейн имеет отверстие для его крепления к опоре с помощью анкерных винтов, также предусмотрена возможность крепления кронштейна к столбам с помощью бандажной ленты. Для облегчения процесса монтажа ленты кронштейн снабжен разделительными фасками. КОПМ 1500 выполнен из устойчивого к действию коррозии алюминиевого сплава в сборе с поставляемым отдельно промежуточным зажимом ЗПН 1500, изготовленным из полимера, укрепленного стекловолоконной структурой, устойчивого к ультрафиолетовому излучению и погоднo-климатическим условиям.

Арматура для СИП

Наименование	Разрушающая нагрузка, кгс/Н	Несущая нейтраль		Масса, кг	Кратность упаковки, шт.	Артикул
		сечение, мм ²	диаметр, мм			
 КОПМ 1500 (ES 1500, SO 260)	1340/13141	16–95	8–15	0,5	1	УКА-31-D16-D95

 ЗПН 1500 (PS 54, SO 265)	1340/13141	16–95	8–15	0,2	1	УЗА-15-D16-D95

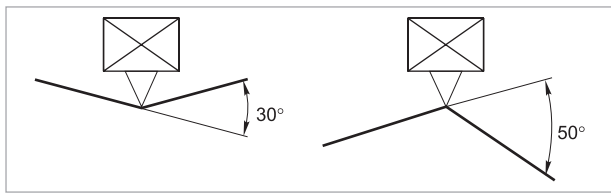

При монтаже проводов нейтрали на подвесах или зажимах не допускайте изгиба проводов на углы больше:

- 30° при изгибе провода к опоре;
- 50° при изгибе провода от опоры.

Для использования больших углов рекомендуется устанавливать два анкерных зажима.

Зажим промежуточный ЗАБу 4×10-35 изготовлен из стали горячего цинкования, устойчивой к коррозии, и полимеров, устойчивых к воздействию ультрафиолетового излучения и погоднo-климатических условий. Особый рельеф поверхности клиньев обеспечивает надежную фиксацию проводника, препятствуя его выскальзыванию, не повреждая при этом изоляцию или целостность провода. Конструкция зажима позволяет легко превратить его в анкерный зажим поворотом фиксирующего элемента на 90°, для этого нужно лишь немного ослабить болт.

Наименование	Разрушающая нагрузка, кгс/Н	Диапазон сечений проводников, мм ²		Усилие затяжки болта, Н·м	Масса, кг	Количество в упаковке, шт.	Артикул
		min	max				
 ЗАБу 4×10-35 (HEL-5505)	1850/18142	2×10	4×35	40	0,5	1	УЗА-14-D10-D35

Кронштейн анкерный КАМ-4000

Кронштейн анкерный из алюминиевого сплава КАМ-4000 предназначен для крепления анкерных и промежуточных зажимов. Кронштейн оснащен ребрами жесткости, что значительно повысило его прочность. Монтаж КАМ 4000 к опорам возможен двумя способами: с помощью стальной ленты (20 мм) или двумя болтами (Ø16 мм). Для облегчения монтажа изделия с помощью ленты в кронштейне предусмотрены направляющие скосы для ленты, а также защитные выступы, предохраняющие от соскальзывания ленты.



Наименование	Разрушающая нагрузка, кгс/Н	Масса, кг	Количество в упаковке, шт.	Артикул
КАМ-4000 (CA 1500/2000, SO 253)	4000/39227	0,27	10	УКА-12-1500-4000



Лента бандажная ЛМ-50, скрепы СГ-20, СУ-20

Лента бандажная и скрепы из нержавеющей стали применяются для крепления защитных профилей, кронштейнов и других элементов к опорам линий электропередач. Лента обладает устойчивостью к коррозии, воздействию экстремальных температур, влажности и погодно-климатическим факторам. Конструкция скрепы СГ-20 выполнена таким образом, что линия стыка пластины проходит с обратной стороны. Скрепа СУ-20 выполнена из монолитной пластины, благодаря чему обладает большей прочностью по сравнению со скрепой СГ-20, а также имеет заостренные зубцы, позволяющие лучше удерживать бандажную ленту. Ширина ленты – 20 мм. Лента находится в удобной для транспортировки пластиковой упаковке.

Наименование	Разрывное усилие, кг/мм ²	Толщина, мм	Масса упаковки, кг	Количество в упаковке	Артикул
ЛМ-50 (F 2007, COT37, F207)	76-97	0,7	5,5	50 м	UZA-L50
СГ-20 (A 200, NC 20)	–	0,8	0,6	100 шт.	UZA-50-100
СУ-20 (COT36)	–	1,6	1,3	100 шт.	UZA-51-100



Комплект фасадного крепления КФК

Комплект фасадного крепления типа КФК предназначен для промежуточного крепления и стяжки в пучок самонесущих изолированных проводов (СИП) напряжением до 1 кВ на опорах и стенах зданий. Корпус изготовлен из полимера, устойчивого к ультрафиолетовому излучению и погоднo-климатическим факторам. Дюбельная часть арматуры устанавливается в отверстие Ø12 мм, фиксируется гвоздем. Комплект КФК имеет специальный паз, позволяющий осуществить прокладку второй линии вдоль имеющейся трассы с помощью хомутов ХС.

Арматура для СИП

	Наименование	Разрушающая нагрузка, кгс/Н	Масса, кг	Количество в упаковке, шт.	Артикул
	КФК12-47.1 (S090.1, SF 10, BRPF 70-150-1F)	20/196	0,056	50	УКА-32-12-471
	КФК12-47.6 (SF 50, BRPF 70-150-6F)	20/196	0,07	50	УКА-32-12-476

Хомуты для самонесущих изолированных проводов ХС



Хомуты предназначены для связки самонесущих изолированных проводов. Могут быть использованы для прокладки дополнительных линий вдоль имеющихся трасс, смонтированных с помощью комплекта фасадного крепления. Изделия не содержат галогены, а также не поддерживают горение.

	Наименование	Толщина, мм	Разрушающая нагрузка, кгс/Н	Цвет	Диаметр обхватываемого провода, мм	Количество в упаковке, шт.	Артикул
	Хомут для СИП ХС-180	2	40/392	черный	10–45	100	УНН21-D6-180-100
	Хомут для СИП ХС-260	2	60/588	черный	26–66	100	УНН21-D9-260-100
	Хомут для СИП ХС-360	2	60/588	черный	55–95	100	УНН21-D9-360-100



Колпачки герметичные КИ

Колпачки герметичные КИ предназначены для оконцевания (восстановления изоляции) оголенных концов самонесущего изолированного провода, а также для защиты их от попадания воздуха и влаги. Изделия выполнены из полимера, устойчивого к погодным-климатическим факторам и ультрафиолетовому излучению. Выдерживают напряжение пробоя 6 кВ под водой. Изделия не требуют инструмента для монтажа.

	Наименование	Рекомендуемый диапазон		Масса упаковки, кг	Количество в упаковке, шт.	Артикул
		сечение, мм ²	диаметр, мм			
	КИ 6-35 (СЕСТ 6-35)	6-35	4,5–11,5	0,17	100	UZA-21-006-035
	КИ 16-150 (СЕСТ 16-150)	16-150	6,5–19,0	0,28	50	UZA-21-016-150

Габаритные размеры

Зажимы ответвительные изолированные ЗОИ

Арматура для СИП

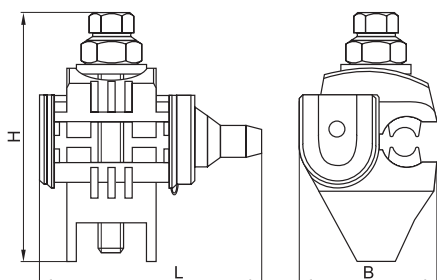

Наименование	Размеры, мм		
	B	H	L
ЗОИ 16-70/1,5-10	40	60	34
ЗОИ 16-95/2,5-35	42	78	71
ЗОИ 25-95/25-95	47	79	70
ЗОИ 35-150/6-35	47	82	70
ЗОИ 35-150/35-150	64	96	133

Гильзы изолированные ГИН

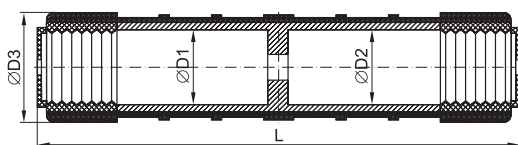

Наименование	Размеры, мм			
	ØD1	ØD2	ØD3	L
ГИН 54 (МЈРТ 54N)	10,0	10,0	22	175
ГИН 54-70 (МЈРТ 54-70N)	10,5	10,0	22	175
ГИН 70 (МЈРТ 70N)	10,5	10,5	22	175
ГИН 95 (МЈРТ 95N)	12,2	12,2	25	175

Гильзы изолированные ГИФ

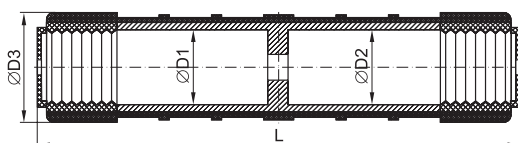

Наименование	Размеры, мм			
	ØD1	ØD2	ØD3	L
ГИФ 16 (МЈРТ 16)	5,5	5,5	22	100
ГИФ 25 (МЈРТ 25)	6,5	6,5	22	100
ГИФ 35 (МЈРТ 35)	8	8	22	100
ГИФ 50 (МЈРТ 50)	9	9	22	100
ГИФ 70 (МЈРТ 70)	10,5	10,5	22	100
ГИФ 95 (МЈРТ 95)	12,2	12,2	22	100

Гильзы изолированные ГИА

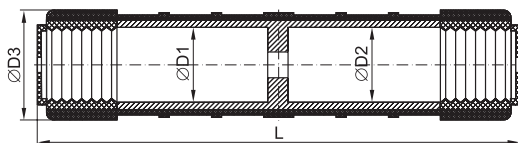

Наименование	Размеры, мм			
	ØD1	ØD2	ØD3	L
ГИА 10-16 (МЈРВ 10-16)	4,3	5,3	18	75
ГИА 16 (МЈРВ 16)	5,3	5,3	18	75
ГИА 16-25 (МЈРВ 16-25)	5,3	6,5	18	75
ГИА 25 (МЈРВ 25)	6,5	6,5	18	75

Наконечники герметичные изолированные типа НИМ

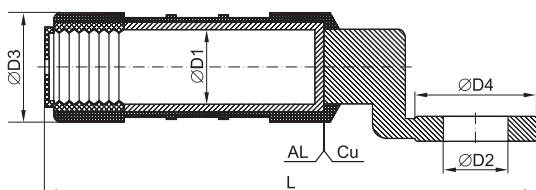

Наименование	Размеры, мм				
	ØD1	ØD2	ØD3	ØD4	L
НИМ 16 (СРТАУ 16)	5,3	10,5	16	20	75
НИМ 25(СРТАУ 25)	6,5	13	20	24	100
НИМ 35(СРТАУ 35)	8	13	20	24	100
НИМ 50(СРТАУ 50)	9	13	20	24	100
НИМ 54(СРТАУ 54)	10	13	20	24	100
НИМ 70(СРТАУ 70)	10,5	13	20	24	100
НИМ 95(СРТАУ 95)	12,2	13	20	24	100



Зажимы анкерные ЗАН

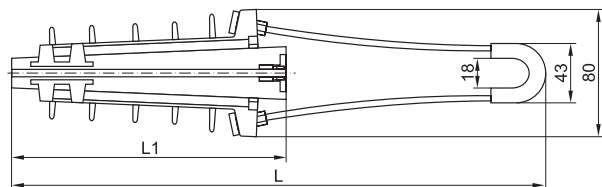

Наименование	Размеры, мм	
	L	L1
ЗАН 16-35/1000 (РА 1000)	360	185
ЗАН 50-70/1500 (РА 1500)	365	176

Зажимы анкерные абонентские ЗАБ 16-25 (РА25×100)

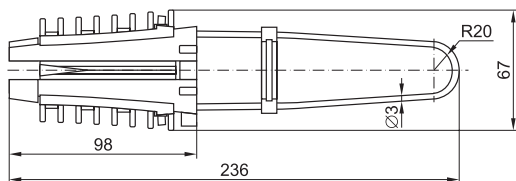

Зажимы анкерные абонентские ЗАБ 4×16-35 (SO 158)

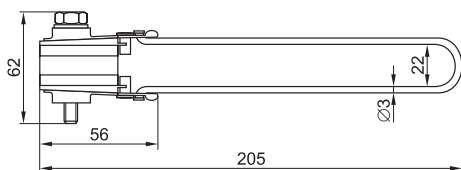

Зажимы анкерные абонентские ЗАБу 4×10-35 (HEL-5505)

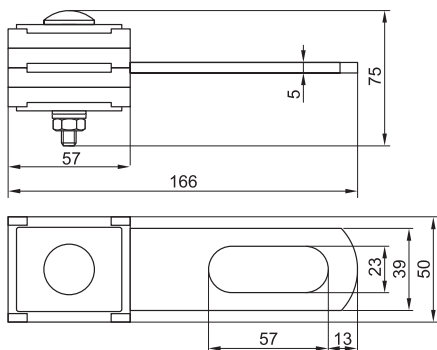

Комплект промежуточной подвески КОПМ 1500

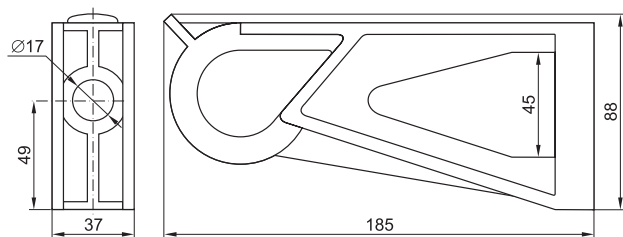



Зажим промежуточный ЗПН 1500

Арматура для СИП

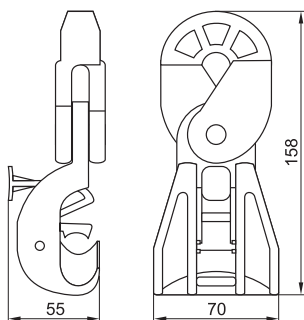

Зажим промежуточный ЗАБу 4×10-35 (HEL-5505)

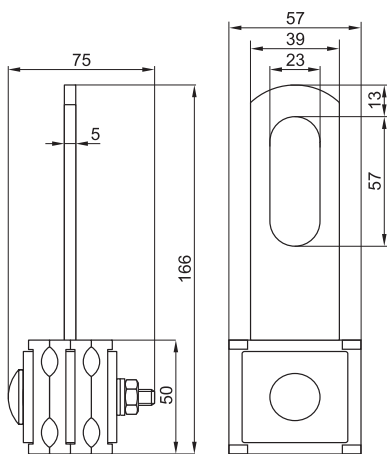

Кронштейн анкерный КАМ-4000

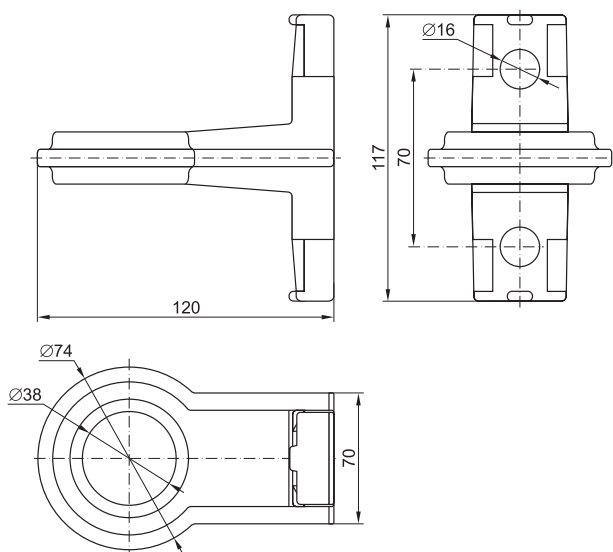



Скрепы
СГ-20



СУ-20

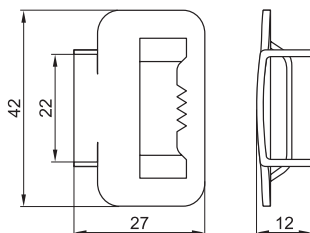

Комплект фасадного крепления КФК

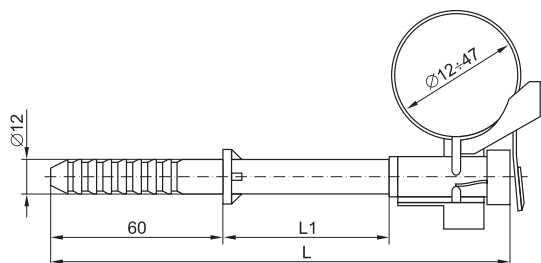

Наименование	Размеры, мм	
	L	L1
КФК12-47.1	110	10
КФК12-47.6	160	60

Хомут ХС



Наименование	Размеры, мм	
	B	C
ХС-180	188	9
ХС-260	260	9
ХС-360	355	9

Колпачки герметичные
КИ 16-150

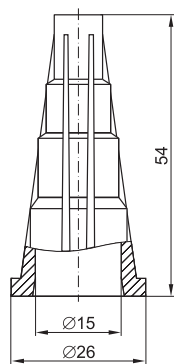

КИ 6-35

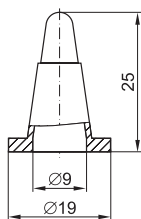

Инструмент для СИП

Инструмент предназначен для монтажа воздушных линий электропередач на основе самонесущего изолированного провода. Изделия обладают повышенными прочностными и эксплуатационными характеристиками.

Инструмент для СИП



Преимущества

- Облегчение и ускорение процесса монтажа.
- Яркий бросающийся в глаза цвет изделий, облегчающий визуальный поиск.
- Высокая устойчивость инструмента к динамическим нагрузкам значительно продлевает срок его эксплуатации.
- Высокие эргономические характеристики.

Технические характеристики

Материал:	Металлический сплав, устойчивый к воздействию коррозии
Диапазон рабочих температур, °С:	-50 ÷ +80
Температура монтажа, °С:	-15 ÷ +60



Ролик раскаточный POP 1700

Ролик раскаточный POP 1700 является приспособлением для раскатки провода СИП вдоль промежуточных опор линий электропередач. Подвес ролика осуществляется на кронштейн с помощью поворотного крюка, снабженного фиксатором, оберегающим ролик от несанкционированного выскальзывания. Максимальный диаметр монтируемого с помощью ролика кабеля – 50 мм. Ролик предназначен для использования только на малых углах поворота линии электропередач – до 30°.



Наименование	Разрушающая нагрузка, кгс/Н	Масса, кг	Количество в упаковке, шт.	Артикул
POP 1700 (ST26.1, PO 1000, RT2)	816/8002	2,7	1	UZA-42-1700

Пистолет для хомутов ПКХ-519

Пистолет ПКХ для затяжки кабельных хомутов торговой марки IEK предназначен для быстрой и надежной стяжки и обрезки кабельных хомутов.



Наименование	Ширина затягиваемых хомутов, мм	Артикул
ПКХ-519	2,3÷9,5	THS10-W9 0

Порядок затяжки и обрезки хомутов с помощью пистолета ПКХ-519

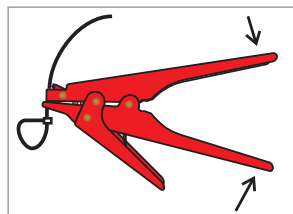

Затяжка хомутов с помощью ПКХ-519

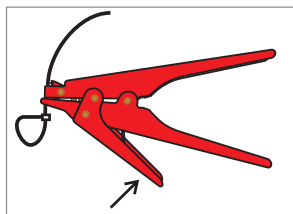

Обрезка хомутов с помощью ПКХ-519



Инструмент для натяжения и резки бандажной ленты ИНСЛ-1

ИНСЛ-1 предназначен для резки и натяжения бандажной ленты на железобетонных, деревянных или металлических опорах. Ширинарезаемой ленты – до 20 мм, толщина – до 1 мм. Инструмент снабжен рычагом для захвата и фиксации ленты и продольным лентопротяжным механизмом. Инструмент обработан антикоррозийным покрытием. Ручка ножа изготовлена из прочной стали, покрытой резиновой оболочкой, что уменьшает вероятность соскальзывания руки во время монтажа и облегчает процесс обрезки ленты.



Наименование	Максимальное усилие натяжения ленты, кгс / Н	Масса, кг	Количество в упаковке, шт.	Артикул
ИНСЛ-1 (CVF, СТ42, OPV)	1300 / 12748	1,8	1	UZA-41-0001

Инструмент для СИП

Инструкция по использованию инструмента ИНСЛ-1

Отрежьте необходимое количество стальной ленты. Для этого можно воспользоваться встроенным в инструмент режущим устройством, для чего необходимо движущуюся рукоятку, расположенную возле приемного паза, прижать к корпусу, затем поместить стальную ленту в отрезное устройство (рис. 1) и путем

отжима рукоятки ножа от корпуса инструмента отрезать стальную ленту (рис. 2). Вставьте конец стальной ленты в паз скрепы на глубину 5 см, как показано на рис. 3, и загните при помощи молотка этот отрезок на скрепе (рис. 4).



рис. 1



рис. 2

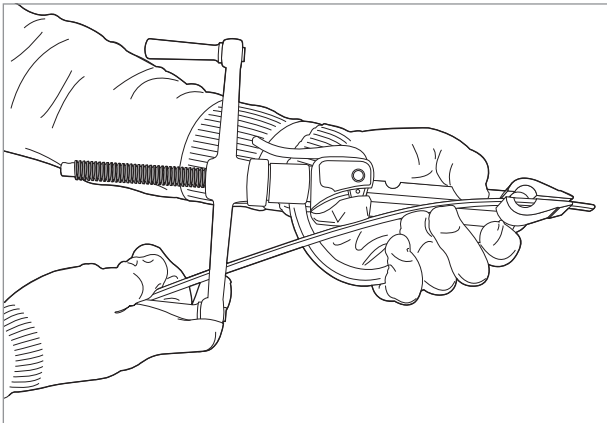

рис. 3

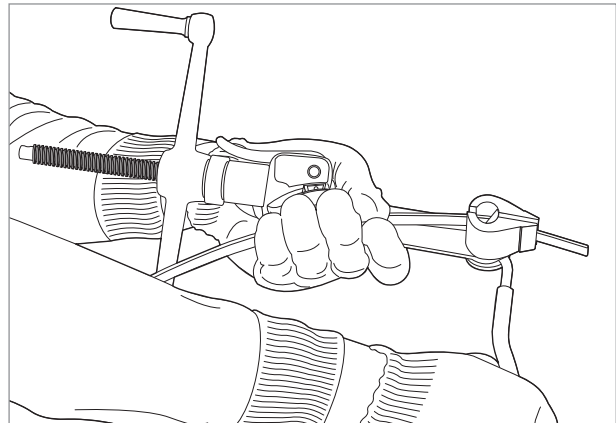

рис. 4

Прижмите изделие, которое требуется закрепить, к опоре или столбу и пропустите ленту через технологические отверстия в изделии.

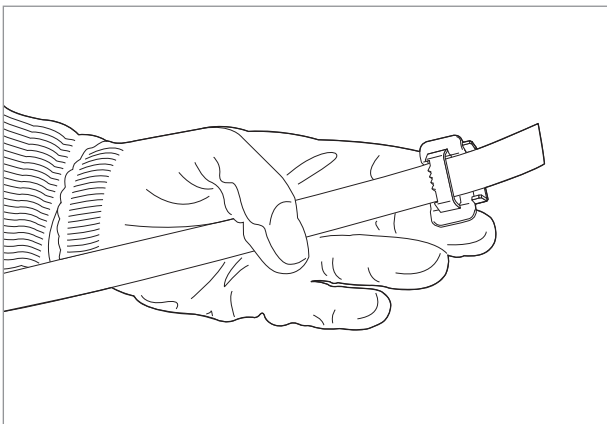
Свободный конец ленты, пропустив через скрепу, вложите снова в отверстие инструмента (паз головки) (рис. 5). Помните, что рукоятка ножа в данный момент должна быть прижата к корпусу инструмента.

После блокировки ленты в головке при помощи рукоятки (рис. 6) натяните ленту, вращая рукоятку до момента натяжения ленты вокруг опоры или столба (рис. 7).

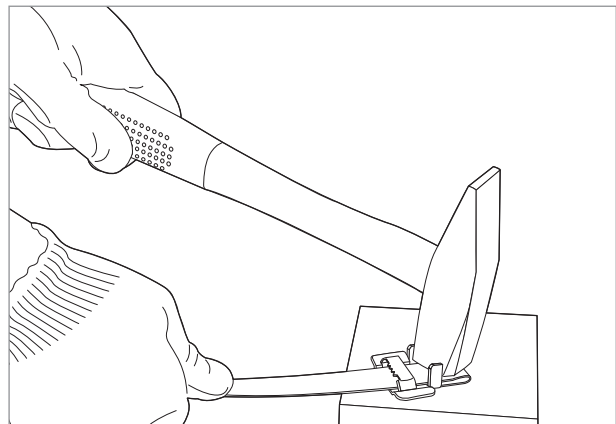
После натяжения ленты разверните инструмент в сторону скрепы и при помощи встроенного ножа отрежьте оставшийся кусок ленты (рис. 8).

При помощи молотка загните оставшийся в скрепе кусок ленты (рис. 9), а затем загните «усы» скрепы (рис. 10).

ВНИМАНИЕ! Все работы по натяжению и обрезке стальной ленты производить в специальных рукавицах или перчатках, которые обеспечат защиту рук от порезов.



рис. 5



рис. 6

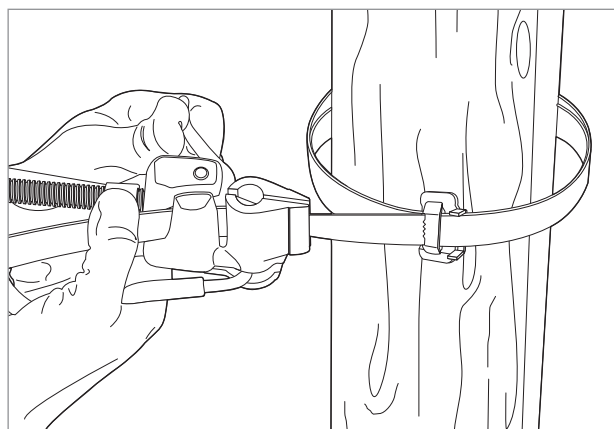

рис. 7

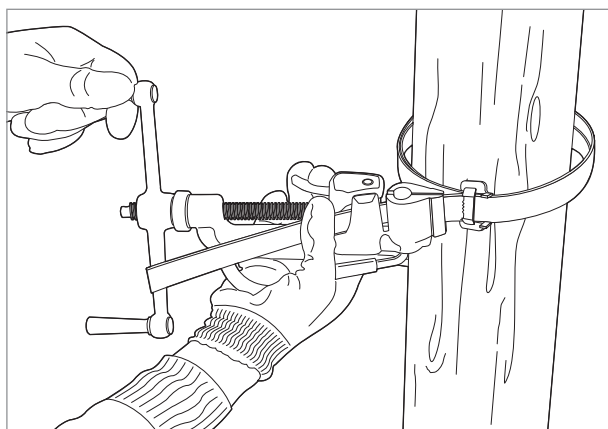

рис. 8

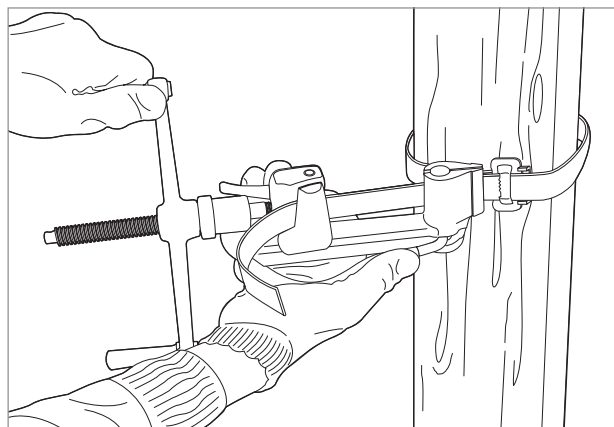

рис. 9

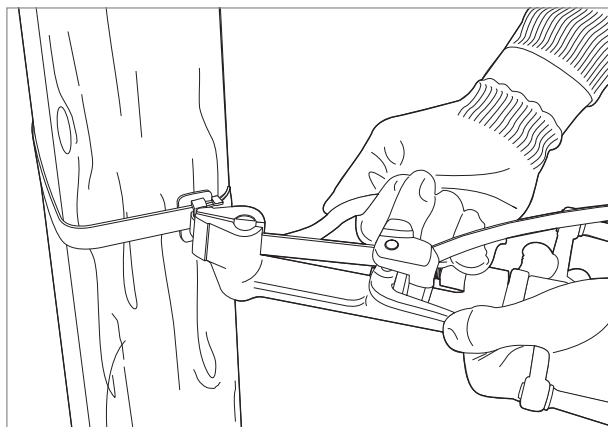

рис. 10

Инструмент для резки провода СИП

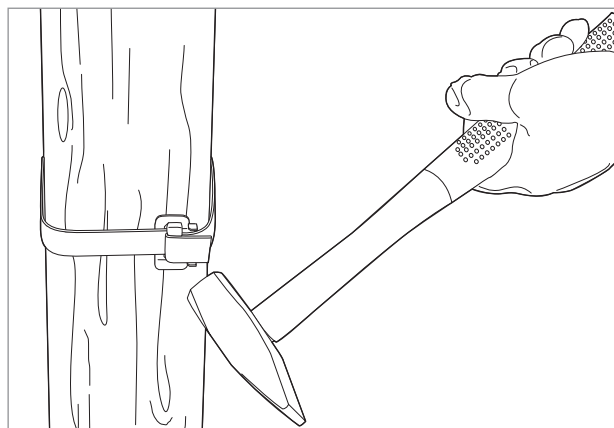
Инструмент для резки провода СИП может быть использован также для резки кабеля с пластмассовой и бумажной изоляцией. Все инструменты изготавливаются из инструментальной стали с высокой режущей способностью. Специальная геометрия лезвий позволяет осуществлять работу безопасно и быстро. Обладают высокой стабильностью и незначительной массой. Некоторые образцы снабжены храповым механизмом, блокиратором резки. Замок предусматривает обратный ход лезвия, необходимый в случае попадания в нож посторонних объектов. Чрезвычайно высокая режущая способность инструмента достигается за счет оптимальной конструкции ножниц с режущими ножами специальной геометрии.

Инструмент для СИП

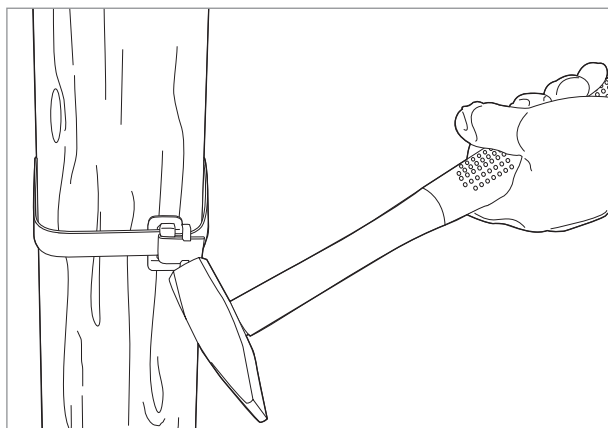

Наименование	Параметры кабеля	Масса, кг	Артикул
HC-240	Cu Al 240 мм ²	1,45	TLK10-240



HK-250	Cu 185 мм ² Al 240 мм ²	0,75	TLK10-250
--------	--	------	-----------







HC-300	Cu Al 300 мм ²	1,00	TLK10-300
--------	---------------------------	------	-----------



HC-325	Cu Al 320 мм ²	0,60	TLK10-320
--------	---------------------------	------	-----------



Наименование	Параметры кабеля	Масса, кг	Артикул	
	HC-380	Cu Al 380 мм ²	0,93	TLK10-380
	HC-520	Cu Al 400 мм ²	0,80	TLK10-520
	HC-760	Cu Al 500 мм ²	1,25	TLK10-760
	HC-765	Cu Al 400 мм ²	0,82	TLK10-760



Габаритные размеры

Ролик раскаточный POP 1700

Инструмент для СИП

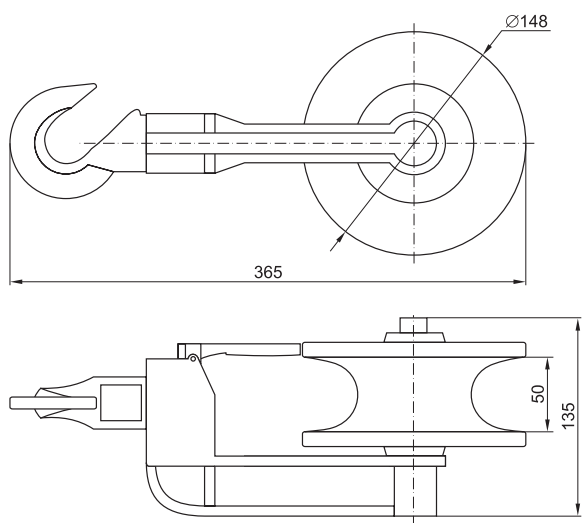

Пистолет для хомутов ПКХ-519

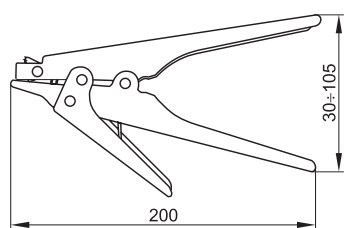

Инструмент ИНСЛ-1

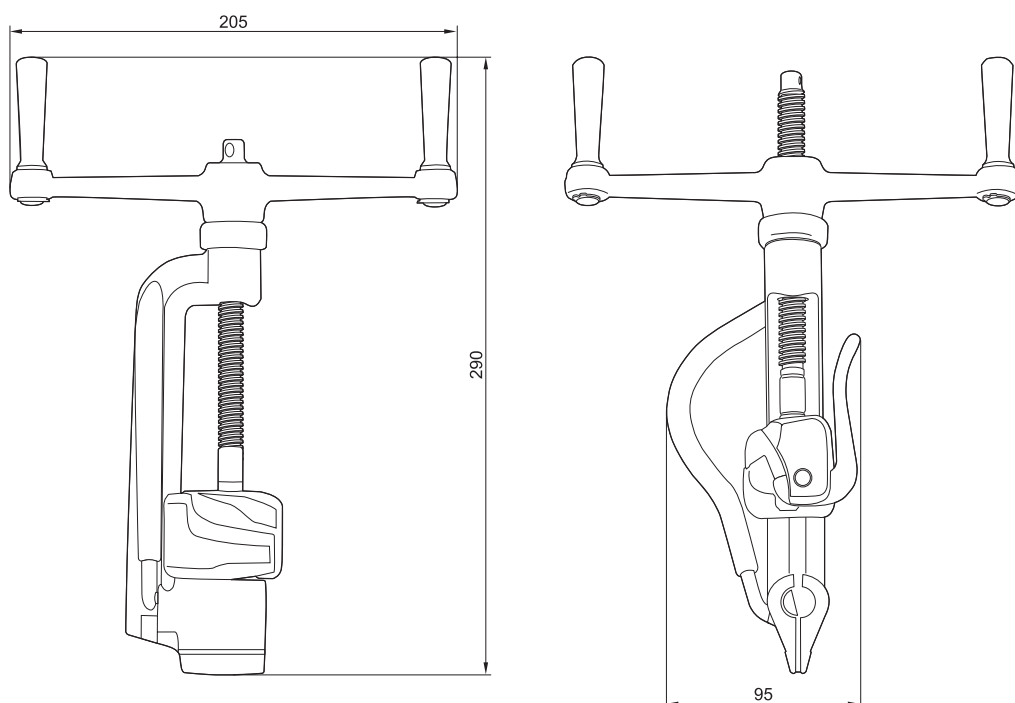

Типовая схема ВЛ 0,4 кВ на основе провода СИП

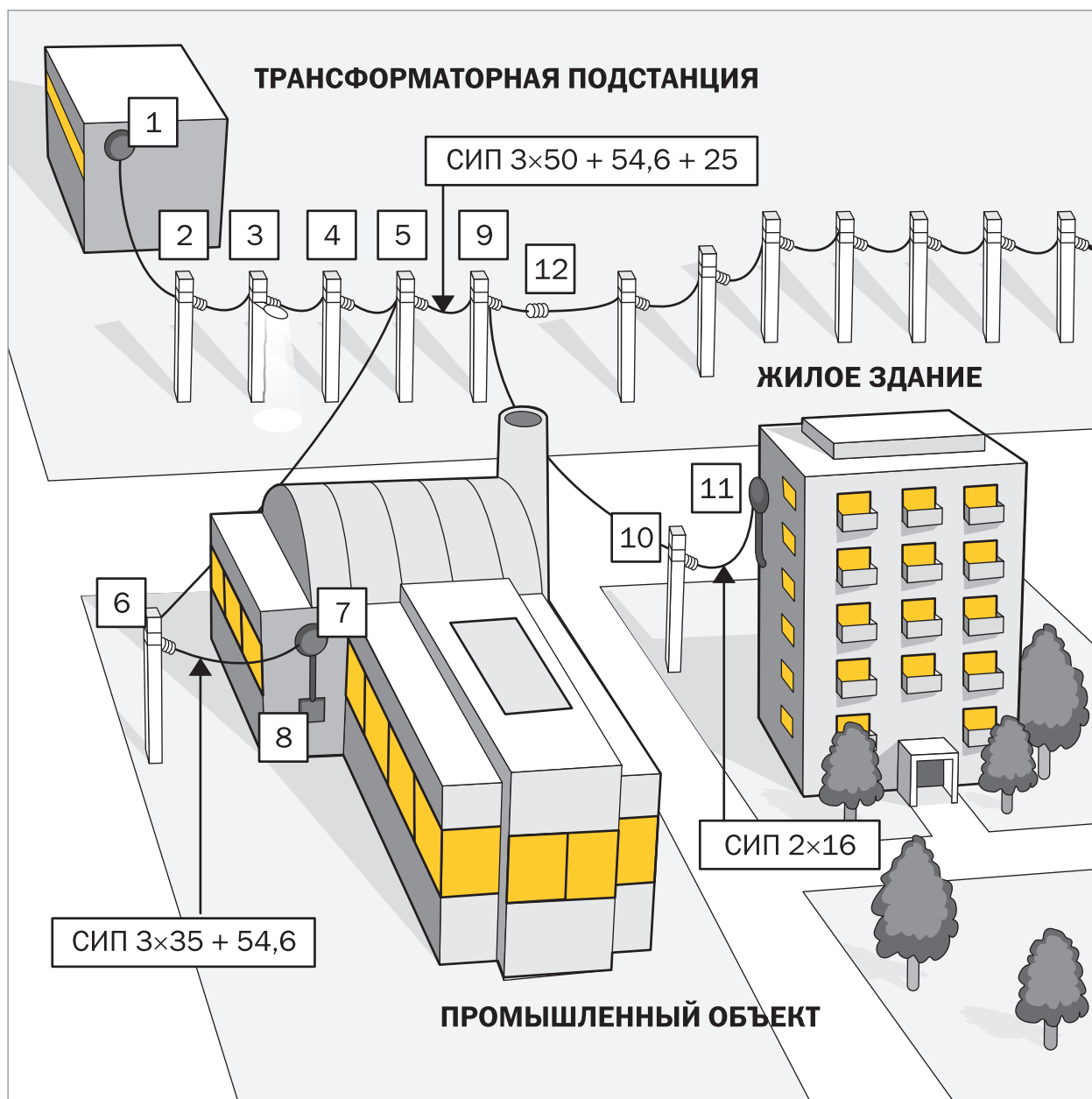

Описание узлов типовой схемы:

- 1 – Вывод магистральной линии из трансформаторной подстанции с анкерным креплением магистральной линии
- 2 – Двойное кронштейновое крепление
- 3 – Крепление СИП на промежуточной опоре с уличным светильником
- 4 – Крепление СИП на промежуточной опоре
- 5 – Крепление СИП на промежуточной опоре с магистральным ответвлением провода СИП 3x35+54,6
- 6 – Крепление СИП на промежуточной опоре с углом поворота не более 100° (двойное анкерное крепление)
- 7 – Крепление СИП к стене здания
- 8 – Подключение линии СИП к вводно-распределительным элементам
- 9 – Крепление СИП на промежуточной опоре с абонентским ответвлением СИП 2x16
- 10 – Крепление абонентского ответвления СИП (двойное анкерное крепление)
- 11 – Крепление абонентского ответвления СИП на стенах зданий.
- 12 – Промежуточное соединение провода СИП

В каждом конкретном случае окончательный вариант выбора арматуры зависит от материала, габарита и вида опор, конструкции и сечения самонесущего провода, длины пролета, углов поворотов линии и иных условий, влияющих на механические и электрические характеристики линии

Вывод магистральной линии из трансформаторной подстанции с анкерным креплением магистральной линии – узел 1

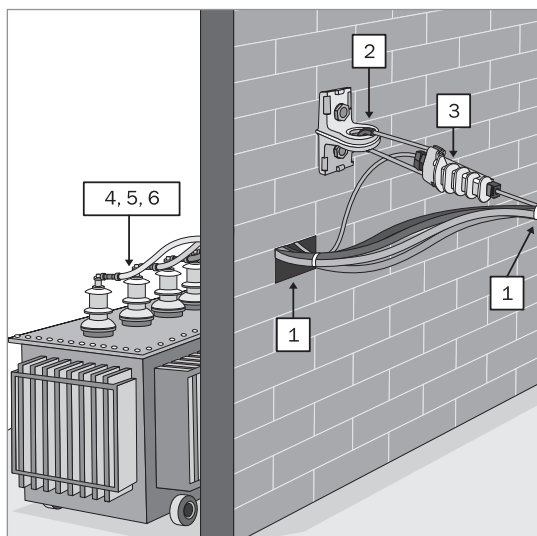

Перечень арматуры, необходимой для монтажа узла на основе провода СИП 3×50+54,6+25

Номер на схеме	Наименование	Количество, шт.	Артикул
1	XC-180	2	UHH21-D6-180-100
2	КАМ-4000 (СА 1500/2000, SO 253)	1	УКА-12-1500-4000
3	ЗАН 50-70/1500 (РА 1500)	1	UZA-14-D50-D70-1500
4	НИМ 25(СРТАУ 25)	1	UZA-25-D25
5	НИМ 50(СРТАУ 50)	3	UZA-25-D50
6	НИМ 54(СРТАУ 54)	1	UZA-25-D54

Двойное кронштейновое крепление – узел 2

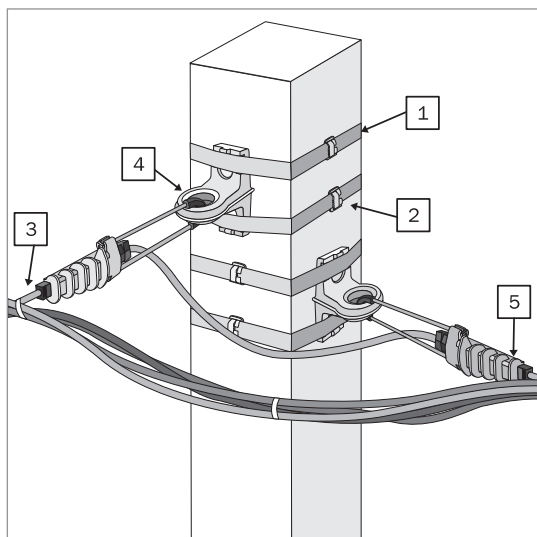

Перечень арматуры, необходимой для монтажа узла на основе провода СИП 3×50+54,6+25

Номер на схеме	Наименование	Количество	Артикул
1	ЛМ-50 (F 2007, СОТ37, F207)	4 м	UZA-L50
2	СУ-20 (СОТ36)	4 шт.	UZA-51-100
3	XC-180	3 шт.	UHH21-D6-180-100
4	КАМ-4000 (СА 1500/2000, SO 253)	2 шт.	УКА-12-1500-4000
5	ЗАН 50-70/1500 (РА 1500)	2 шт.	UZA-14-D50-D70-1500

Крепление СИП на промежуточной опоре с уличным светильником – узел 3

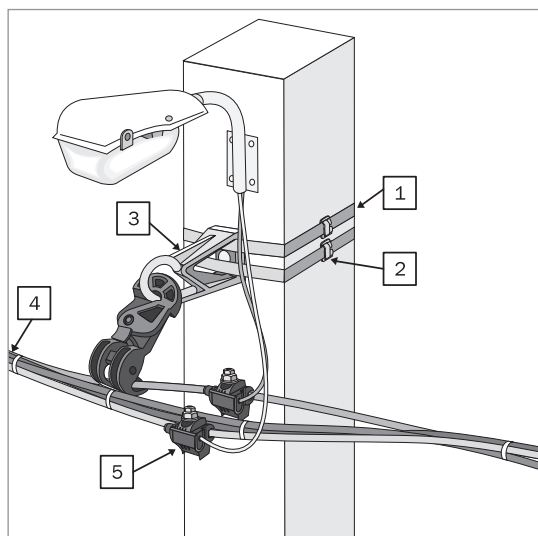

Перечень арматуры, необходимой для монтажа узла на основе провода СИП 3×50+54,6+25

Номер на схеме	Наименование	Количество	Артикул
1	ЛМ-50 (F 2007, СОТ37, F207)	4 м	UZA-L50
2	СУ-20 (СОТ36)	2 шт.	UZA-51-100
3	КОПМ 1500 (ES 1500, SO 260)	1 шт.	УКА-31-D16-D95
4	ХС-180	4 шт.	УНН21-D6-180-100
5	ЗОИ 16-70/1,5-10	2 шт.	UZA-11-D01-D10

Крепление СИП на промежуточной опоре – узел 4

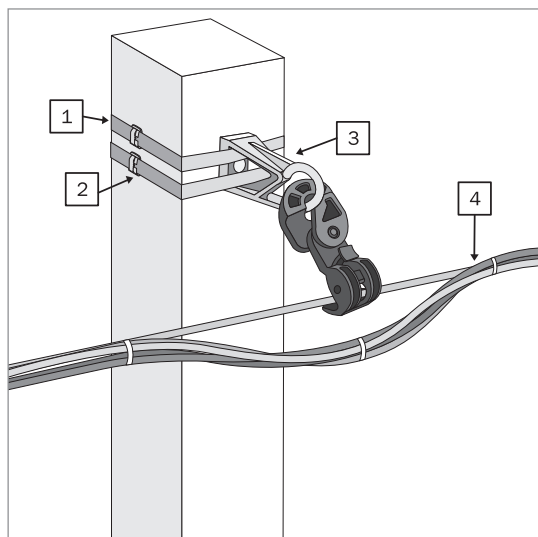

Перечень арматуры, необходимой для монтажа узла на основе провода СИП 3×50+54,6+25

Номер на схеме	Наименование	Количество	Артикул
1	ЛМ-50 (F 2007, СОТ37, F207)	2 м	UZA-L50
2	СУ-20 (СОТ36)	2 шт.	UZA-51-100
3	КОПМ 1500 (ES 1500, SO 260)	1 шт.	УКА-31-D16-D95
4	ХС-180	4 шт.	УНН21-D6-180-100

Крепление СИП на промежуточной опоре с магистральным ответвлением провода СИП 3×35+54,6 – узел 5

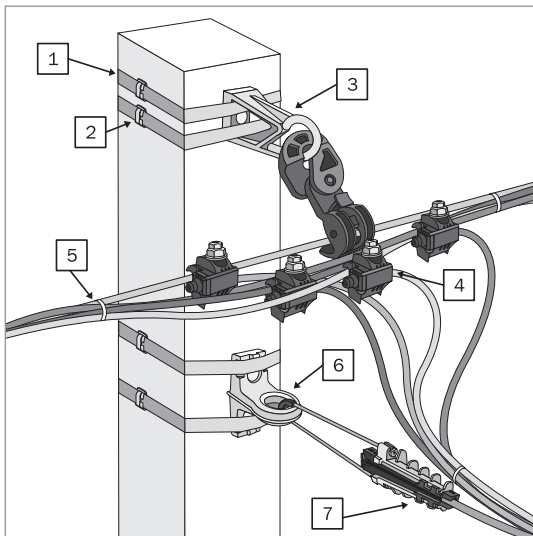

Перечень арматуры, необходимой для монтажа узла на основе проводов СИП 3×50+54,6+25 и СИП 3×35+54,6

Номер на схеме	Наименование	Количество	Артикул
1	ЛМ-50 (F 2007, СОТ37, F207)	4 м	UZA-L50
2	СУ-20 (СОТ36)	4 шт.	UZA-51-100
3	КОПМ 1500 (ES 1500, SO 260)	1 шт.	УКА-31-D16-D95
4	ЗОИ 25-95/25-95	4 шт.	UZA-11-D25-D95
5	ХС-180	4 шт.	УНН21-D6-180-100
6	КАМ-4000 (СА 1500/2000, SO 253)	1 шт.	УКА-12-1500-4000
7	ЗАН 50-70/1500 (РА 1500)	1 шт.	UZA-14-D50-D70-1500

Крепление СИП на промежуточной опоре с углом поворота не более 100° (двойное анкерное крепление) – узел 6

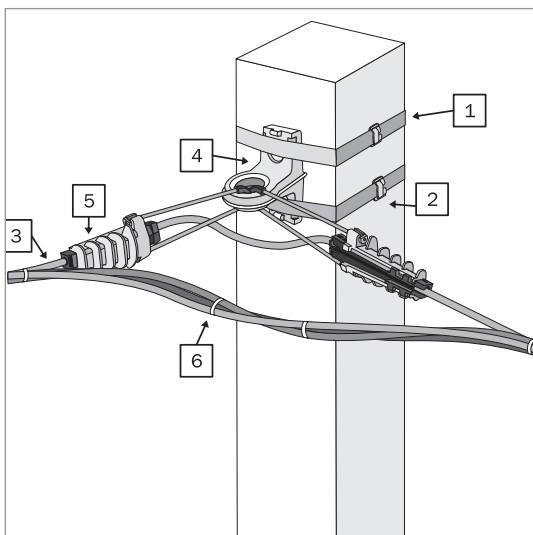

Перечень арматуры, необходимой для монтажа узла на основе провода СИП 3×35+54,6

Номер на схеме	Наименование	Количество	Артикул
1	ЛМ-50 (F 2007, СОТ37, F207)	2 м	UZA-L50
2	СУ-20 (СОТ36)	2 шт.	UZA-51-100
3	ХС-180	3 шт.	УНН21-D6-180-100
4	КАМ-4000 (СА 1500/2000, SO 253)	1 шт.	УКА-12-1500-4000
5	ЗАН 50-70/1500 (РА 1500)	2 шт.	UZA-14-D50-D70-1500

Крепление СИП к стене здания – узел 7

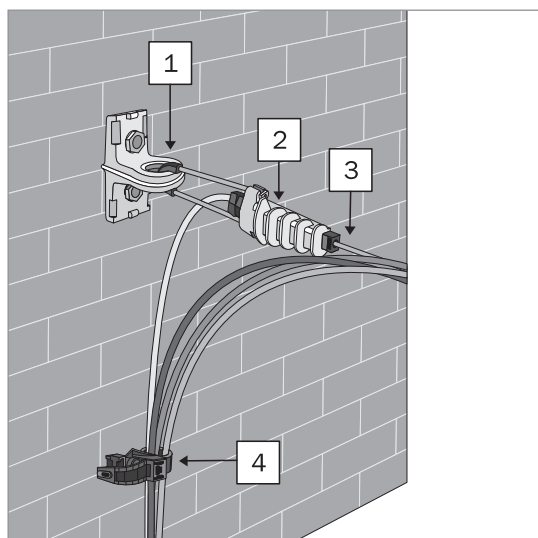

Перечень арматуры, необходимой для монтажа узла на основе провода СИП 3×35+54,6

Номер на схеме	Наименование	Количество, шт.	Артикул
1	КАМ-4000 (СА 1500/2000, SO 253)	1	УКА-12-1500-4000
2	ЗАН 50-70/1500 (РА 1500)	1	УЗА-14-D50-D70-1500
3	ХС-180	1	УНН21-D6-180-100
4	КФК12-47.1 (SO90.1, SF 10, BRPF 70-150-1F)	1	УКА-32-12-471

Подключение линии СИП к вводно-распределительным элементам – узел 8

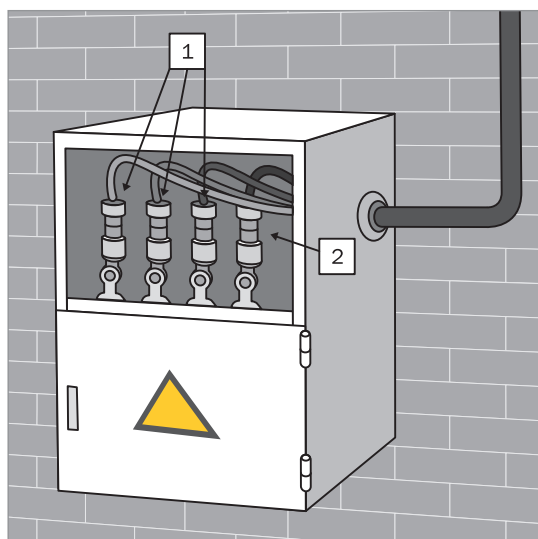

Перечень арматуры, необходимой для монтажа узла на основе провода СИП 3×35+54,6

Номер на схеме	Наименование	Количество, шт.	Артикул
1	НИМ 35 (СРТАУ 35)	3	УЗА-25-D35
2	НИМ 54 (СРТАУ 54)	1	УЗА-25-D54

Крепление СИП на промежуточной опоре с абонентским ответвлением СИП 2×16 – узел 9

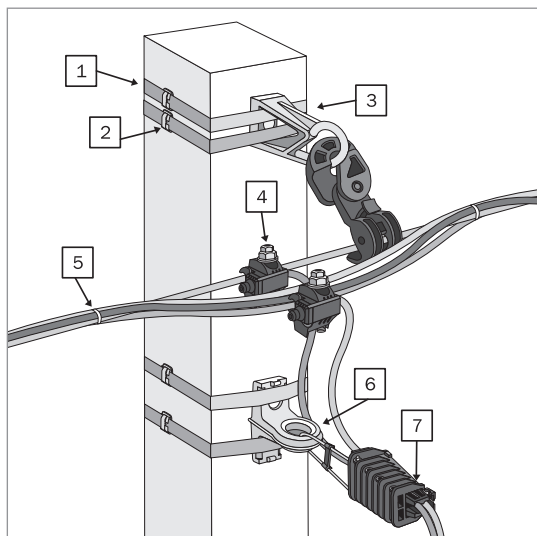

Перечень арматуры, необходимой для монтажа узла на основе проводов СИП 3×50+54,6+25 и СИП 2×16

Номер на схеме	Наименование	Количество	Артикул
1	ЛМ-50 (F 2007, СОТ37, F207)	4 м	UZA-L50
2	СУ-20 (СОТ36)	4 шт.	UZA-51-100
3	КОПМ 1500 (ES 1500, SO 260)	1 шт.	УКА-31-D16-D95
4	ЗОИ 16-95/2,5-35	2 шт.	UZA-11-D02-D35
5	ХС-180	2 шт.	УНН21-D6-180-100
6	КАМ-4000 (СА 1500/2000, SO 253)	1 шт.	УКА-12-1500-4000
7	ЗАБ 16-25 (РА25х100)	1 шт.	UZA-14-D16-D25

Крепление абонентского ответвления СИП (двойное анкерное крепление) – узел 10

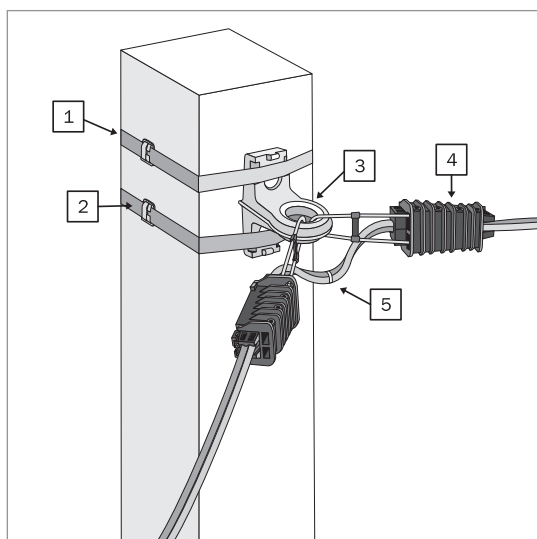

Перечень арматуры, необходимой для монтажа узла на основе провода СИП 2×16

Номер на схеме	Наименование	Количество	Артикул
1	ЛМ-50 (F 2007, СОТ37, F207)	2 м	UZA-L50
2	СУ-20 (СОТ36)	2 шт.	UZA-51-100
3	КАМ-4000 (СА 1500/2000, SO 253)	1 шт.	УКА-12-1500-4000
4	ЗАБ 16-25 (РА25х100)	2 шт.	UZA-14-D16-D25
5	ХС-180	1 шт.	УНН21-D6-180-100

Крепление абонентского ответвления СИП на стенах зданий – узел 11

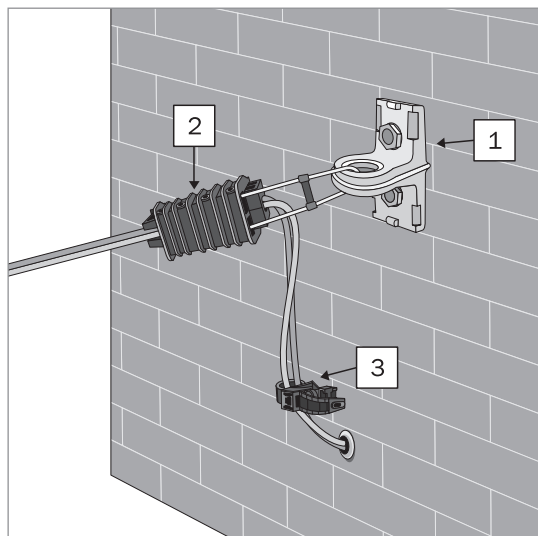

Перечень арматуры, необходимой для монтажа узла на основе провода СИП 2×16

Номер на схеме	Наименование	Количество, шт.	Артикул
1	КАМ-4000 (СА 1500/2000, SO 253)	1	УКА-12-1500-4000
2	ЗАБ 16-25 (РА25х100)	1	УЗА-14-D16-D25
3	КФК12-47.1 (SO90.1, SF 10, BRPF 70-150-1F)	1	УКА-32-12-471

Промежуточное соединение провода СИП – узел 12

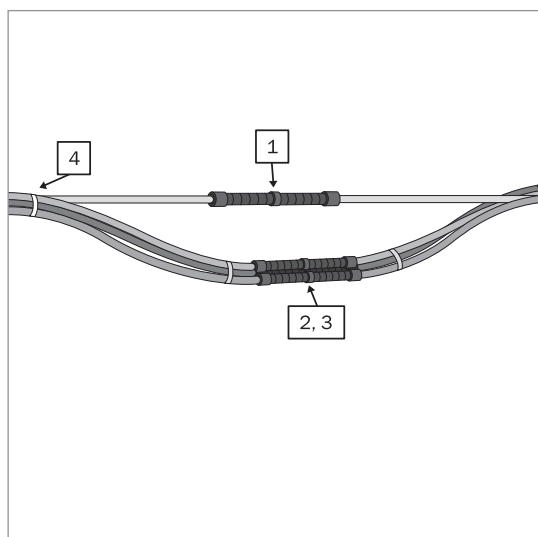

Перечень арматуры, необходимой для монтажа узла на основе провода СИП 3×50+54,6+25

Номер на схеме	Наименование	Количество, шт.	Артикул
1	ГИН 54 (МЛРТ 54N)	1	УЗА-24-D54-D54
2	ГИФ 50 (МЛРТ 50)	3	УЗА-23-D50
3	ГИФ 25 (МЛРТ 25)	1	УЗА-23-D25
4	ХС-180	4	УНН21-D6-180-100



Для заметок



Для заметок

Полную информацию об ассортименте изделий торговой марки IEK вы найдете в наших каталогах.

Каталоги можно получить бесплатно у партнеров компании «ИЭК» в вашем регионе или сделать заказ самостоятельно.

Для заказа по почте вам необходимо подробно заполнить бланк заявки и отправить его по адресу:

**117545, г. Москва, 1-й Дорожный пр-д, д. 4, стр. 1,
ИНТЕРЭЛЕКТРОКОМПЛЕКТ, департамент маркетинга.**

Для заказа по электронной почте данные из купона необходимо отправить по адресу:

zayavka@iek.ru



Заявка на бесплатное получение каталогов

Выберите интересующие вас группы продукции, по которым будет осуществлена бесплатная рассылка технических материалов, поставив отметку в квадрате слева:

- | | |
|--|--|
| <input type="checkbox"/> Модульное оборудование | <input type="checkbox"/> Реле контроля и управления |
| <input type="checkbox"/> Силовое оборудование распределения энергии | <input type="checkbox"/> Устройства подачи команд и сигналов |
| <input type="checkbox"/> Приборы учета, контроля, измерения | <input type="checkbox"/> Светотехника |
| <input type="checkbox"/> Шкафы распределительные и аксессуары к ним | <input type="checkbox"/> Силовые разъемы |
| <input type="checkbox"/> Кабеленесущие системы | <input type="checkbox"/> Изделия для монтажа электропроводки |
| <input type="checkbox"/> Электроустановочные изделия, мобильные устройства защиты и управления | <input type="checkbox"/> Коробки распаячные |
| <input type="checkbox"/> Устройства защиты двигателей | <input type="checkbox"/> Удлинитель, адаптеры |
| <input type="checkbox"/> Коммутационное оборудование | <input type="checkbox"/> Прайс-лист |

Дополнительная информация. Пожелания по технической информации

Наименование организации (полное) _____

Почтовый адрес: индекс _____ город _____ область _____

улица _____ № дома _____ стр./корп. _____ № офиса _____ телефон _____

ФИО _____ должность _____ конт. тел. _____

E-mail _____ сайт _____

Вид деятельности _____

Специализация (отраслевая или по типам объектов) _____

Общая численность сотрудников в вашей организации (отметьте нужный вариант):

- до 10 чел.
 от 10 до 100 чел.
 более 100 чел.

Официальный сайт информационной и технической поддержки **www.iek.ru**

